





アドレスV125 ロングホイールベース車アーシング 特注 取付説明書

アドバンス・プロ アーシングセット購入有難う御座いました。

このアーシングセットは、長さ・ステー類は車種別専用を設定しています。

きちんと取り付けて頂く為、取説に従って取り付けしてください。

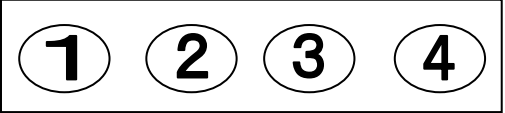
スターターセット内容			
①		6mm—8mm	ステー——端子 特注
②		8mm—8mm	ステー——シリンダーセンサー 特注
③		6mm—8mm	ステー——マニホールドM6 特注
④		6mm—8mm	ステー——セルアース 特注
⑤		プラス10mmナット	4極ステー

作業手順

まず車体カウル類を取り外し、左サイドレールまで取り外してください。
その時バッテリーカバーまで外してください。

4極ステーに、①・②・③・④の番号部分に緩衝しない様に配線してください。

1番はバッテリーマイナス端子とステーを繋ぐ線です。
注 バッテリーへの結線は最後確認後行って下さい。

2番はステーとシリンダー(エンジン温度センサー)を繋ぎます。
12mmにてセンサーを外し端子を繋いでください。

3番はステーとマニホールド上部ボルトと繋ぎます。
ヘッドとインジェクションマニホールドを固定している六角ボルトに共締めしてください。
その時共締めしない側のボルトも少々緩めてから、外してください。
取り付ける際、2本のボルトを均等に締め付けてください。

4番はステーとセルモーターの既存のシャシーのアース線と共締めします。

4極ステーは車体のフロアーボルトのあまり部分を使用して付属の10mmのナットにて取付してください。

大阪市 旭区 高殿4-20-37

アドバンス・プロ株式会社

TEL 06-6956-0061
FAX 06-6956-0062

更なるチューニングとしまして、点火系のアーシングキットをオプションにしています。

オプション 点火系 アーシングキット 説明書

アドバンス・プロ 点火系アーシングキット購入有難う御座いました。

このアーシングセットは、点火系の強化を狙った設定にしています。

きちんと取り付けて頂く為、取説に従って取り付けしてください。

キット内容

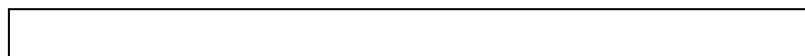

平網線 42cm



6mm端子 × 1個



熱収縮チューブ 16cm × 1本

タイラップ 3本

純正コイル使用の場合

純正コイルの場合はプラグキャップが非分解の為、プラグコードに巻き付ける事が出来ません。
プラグコードに、沿わせてタイラップ等にて固定してください。

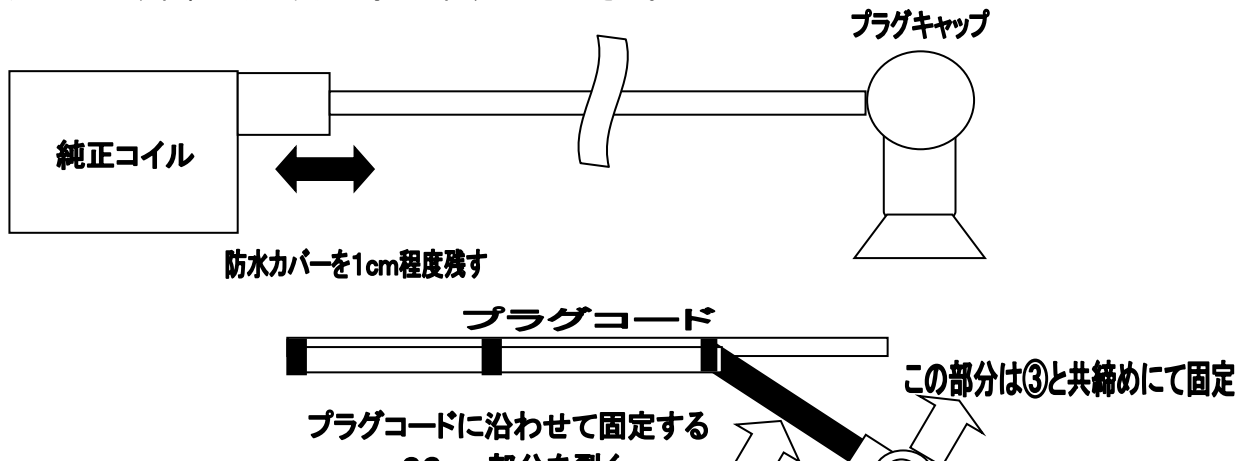

26cm部分を裂く

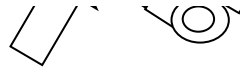

この部分に収縮チューブ16cm使用

当社コイル使用の場合(社外の分解できるコイル)

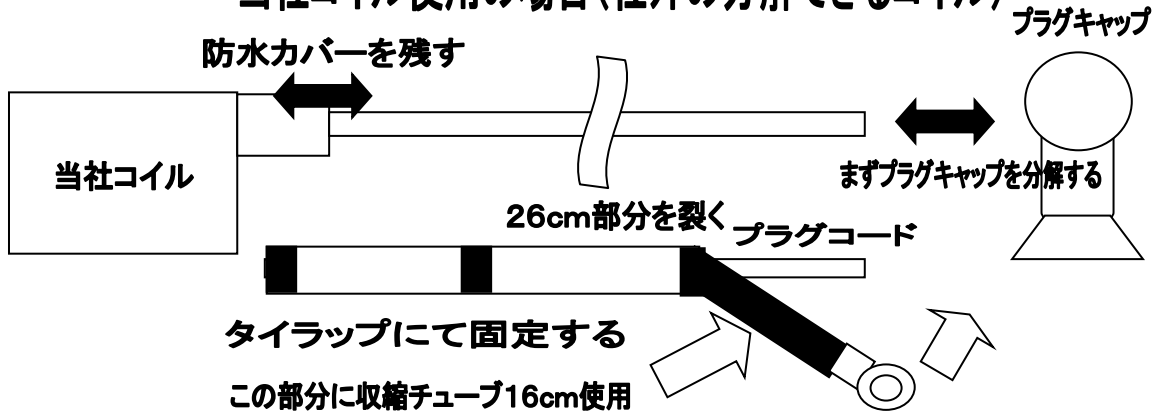

平網線を筒状に広げプラグキャップを外した部分より挿入する。
マニホールドの取り付け部分の長さを確認してカットして末端を処理して6mm端子を取り付ける
プライヤーなどにてカンメ、抜けないか引張って確認する。その後平網線の一部を
裂いていき、プラグコードを平網線内より引き出す。
長さが決まったら収縮チューブを差込み熱風をかけ収縮させる。注 直接火は当てない事

